

Scheda tecnica

Morsetto di fissaggio incernierato per RD 8-10 mm, acciaio zincato

Codice articolo: 5229961



- Con filettatura interna M8 o foro passante Ø 7 mm
- Con piastrina superiore a cerniera per montaggio orientabile rapido
- Piastrina superiore montata con 2 viti a testa esagonale

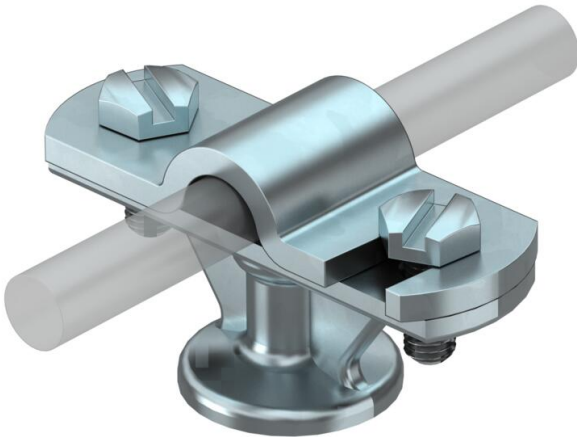

Zn	Zinco pressofuso
G	zincato galvanicamente

Dati anagrafici

Codice articolo	5229961
Tipo	113 Z-K 8-10
Sigla 1	Morsetto di fissaggio
Produttore	OBO
Dimensione	8-10mm
Materiale	Zinco pressofuso
Superficie	zincato galvanicamente
Norma per superfici	EN ISO 19598 / EN ISO 4042
Unità VK più piccola	20
Unità	Pezzo
Peso	6,202 kg
Unità di peso	kg/100 Pz.

Dati tecnici

Tipo di fissaggio supporto	Foro con filettatura M
Tipo di fissaggio conduttore	con fascetta a vite
Impiego in ambiente EX	sì
Filettatura metrica	8
Versione isolata resistente alle alte tensioni	no
Dimensione conduttore	8-10 mm tondo

Scheda tecnica

Morsetto di fissaggio incernierato per RD 8-10 mm, acciaio zincato

Codice articolo: 5229961



Dati tecnici

Materiale del supporto	Zinco pressofuso
Materiale della parte inferiore	Zinco pressofuso
Materiale della piastra	Zinco pressofuso