

Scheda tecnica

Angolare di fissaggio KWS FT

Codice articolo: 6355226

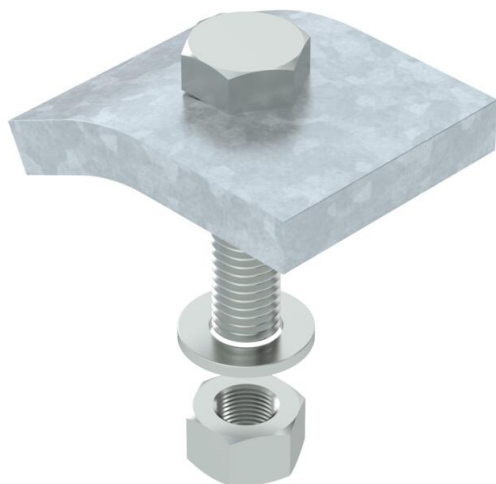

Angolare di fissaggio con vite a testa esagonale tipo KWS per il fissaggio diretto della struttura alla flangia del supporto in acciaio.
Il morsetto di fissaggio deve essere adattato allo spessore del materiale del supporto.



St Acciaio

FT zincato a caldo per immersione

Dati anagrafici

| | |
|----------------------|--------------------------------|
| Codice articolo | 6355226 |
| Tipo | KWS 10 FT |
| Sigla 1 | Angolare di fissaggio |
| Sigla 2 | con vite esagonale, h = 10 mm |
| Produttore | OBO |
| Dimensione | 60x50 |
| Materiale | Acciaio |
| Superficie | zincato a caldo per immersione |
| Norma per superfici | DIN EN ISO 1461 |
| Unità VK più piccola | 10 |
| Unità | Coppia |
| Peso | 70 kg |
| Unità di peso | kg/100 Paio |

Scheda tecnica

Angolare di fissaggio KWS FT

Codice articolo: 6355226



Misure

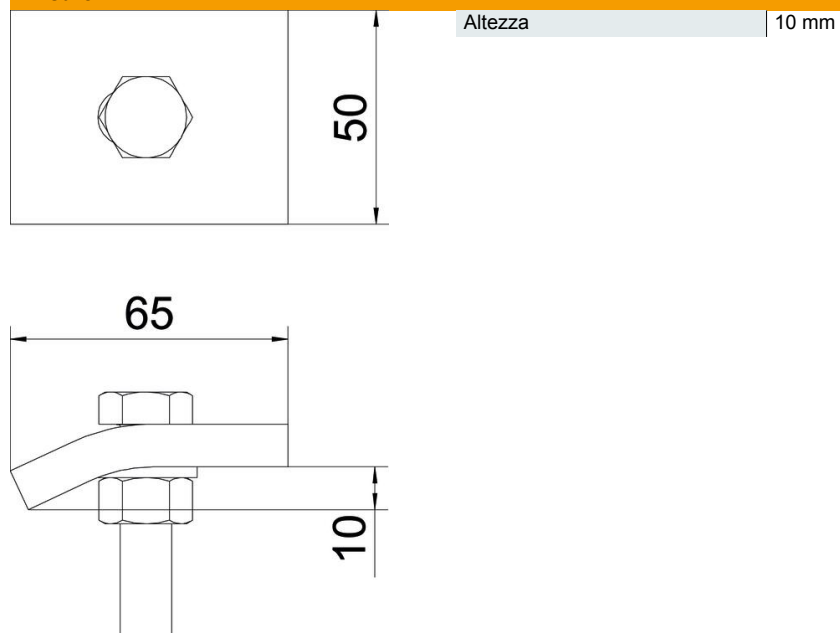

Dati tecnici

| | |
|----------------------------------|----------|
| F in kN | 5,7 kN |
| Adatto per spessore flangia max | 12 mm |
| Adatto per spessore flangia min. | 8 mm |
| Filettatura metrica | 12 |
| Vite | M12 x 50 |