

# Scheda tecnica

## Morsetto parallelo

Codice articolo: 5315514



- Per il collegamento di acciaio rinforzato Ø 10-20 mm
- Montato con viti M10 x 40

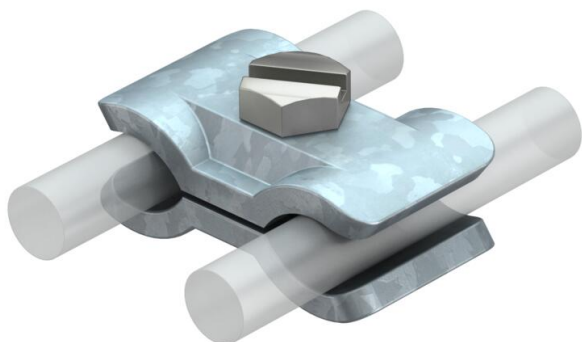

**St** Acciaio

**FT** zincato a caldo per immersione

### Dati anagrafici

Codice articolo	5315514
Tipo	259 A FT
Sigla 1	Morsetto parallelo
Produttore	OBO
Dimensione	10-20mm
Materiale	Acciaio
Superficie	zincato a caldo per immersione
Norma per superfici	DIN EN ISO 1461
Unità VK più piccola	25
Unità	Pezzo
Peso	18,8 kg
Unità di peso	kg/100 Pz.

# Scheda tecnica

## Morsetto parallelo

Codice articolo: 5315514



### Misure

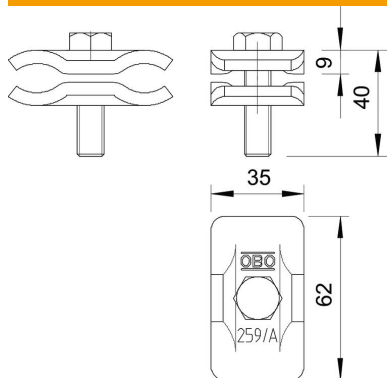

Dimensione A	35 mm
Dimensione B	62 mm

### Dati tecnici

Tipo di vite di fissaggio	Vite a testa esagonale
Tipo di morsetto	Giunzioni in parallelo
Capacità di portata della corrente da fulmine	H/100 kA
Adatto per collegamento	altro
Accoppiamento	Ø 10-20 mm
Piastra intermedia	no